



針型

間接工法可

送り込み可

営巣対策

## とま連山 (針山型防鳥マット)

柱上アームやその他設備への鳥の飛来を防止するために使用します。

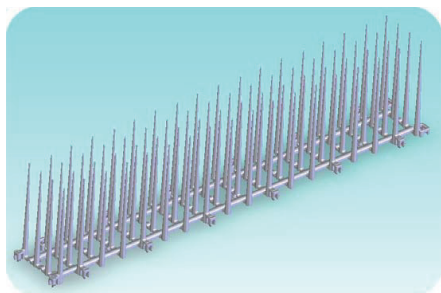

【概略寸法】

フレーム:56×600mm

針ピッチ:24×35mm

針高さ:148mm

### 適用設備

45mm及び75mmアーム、トランス上部、鉄塔、変電設備等

### 特徴

- ① 針高さや間隔は従来品による実績がありますので、駐鳥防止効果に優れています。
- ② 容易に切断や重ね合わせができるので、柱上アームへの長さ調整も容易にできます。
- ③ 縦及び横方向に向けて自在に連結ができ、且つ独自の材料及び構造を採用したことにより、曲面を含めた様々な設備に取り付けできます。
- ④ 材質は耐候性に優れ、環境負荷物質を一切含んでおりません。

### 仕様

型式品番	商品コード	サイズ	色	重量	梱包入数
YS-970-36-01	08193020	600mmL	グレー	約300g	48本/箱



針型

間接工法可

送り込み可

営巣対策

## とま連山S (針山型防鳥マット)

柱上アームやその他設備への鳥の飛来を防止するために使用します。

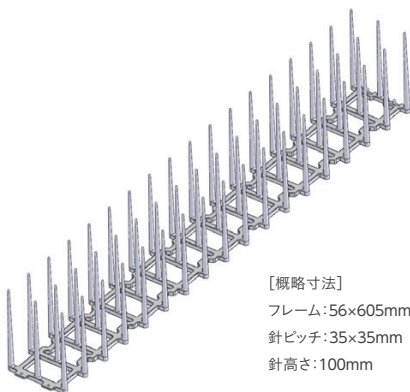

【概略寸法】

フレーム:56×605mm

針ピッチ:35×35mm

針高さ:100mm

### 適用設備

45mm及び75mmアーム等

### 特徴

- ① 針高さや間隔は実績品同様形状ですので、駐鳥防止効果も実績品同様に期待できます。
- ② 容易に切断や重ね合わせができるので、柱上アームへの長さ調整も容易にできます。
- ③ 縦方向に簡易連結が可能です。
- ④ 10本重ね梱包が可能となったため、保管性・運搬性に非常に優れています。
- ⑤ 材質は耐候性に優れ、環境負荷物質を一切含んでおりません。

### 仕様

型式品番	商品コード	サイズ	色	重量	梱包入数
YS-970-36-02	08193021	605mmL	グレー	118g	60本/箱



10本重ね梱包

